



## عرض أسعار تنفيذ أعمال ترميم بناء روضة أطفال الأقصى - نهر البارد

### الممول من قبل مؤسسة الرؤية العالمية - لبنان

أنا الموقع أدناه المتعهد .....  
بعد أن تلقيت دعوة من قبل مؤسسة الرؤية في لبنان أو من إدارة روضة أطفال الأقصى لتقديم عرض أسعار بشأن تنفيذ أعمال ترميم الروضة حيث أن الأعمال المطلوبة هي صب منحدر من الباطون المسلح خفيف التسليح وتوريد وتركيب خلاط ومغسلة أطفال وكروسي حمام للأطفال ودرابزين ثابت ومتحرك للمعوقين، وبعد زيارة الروضة والإطلاع على وضع المبنى وكل الظروف المحيطة بالمشروع لاسيما كيفية نقل المواد وترحيل الردميات والأوساخ، وبعد التعهد بالتنسيق مع مؤسسة الرؤية العالمية وإدارة الروضة حول كيفية تنفيذ الأعمال دون الحاق أية أضرار بالمبنى أو التسبب بأي تأخير في الدروس أو إعاقة سير عمل الروضة، وبعد الإطلاع على الشروط الإدارية والفنية العامة ( المرفقة أدناه) والموافقة عليها والتقيد بها، أتقدم بهذا العرض لتنفيذ الأعمال التالية:

البند	التفاصيل	الوحدة/القياس	الكمية	السعر الافراضي (\$)	السعر الاجمالي (\$)
1	توريد وتنفيذ أعمال صب شيناج من الباطون المسلح				
2	توريد وتنفيذ أعمال منحدر من الباطون خفيف التسليح طول 100سم وعرض 90سم وسماكة 10سم				
3	توريد وتنفيذ أعمال منحدر من الباطون خفيف التسليح طول 150سم وعرض 90سم وسماكة 10سم				
4	توريد وتركيب خلاط ضلع طويل				

				مع كل المستلزمات والتوصيلات	
				توريد وتركيب كرسي حمام للأطفال مع كل المستلزمات والتوصيلات	5
				توريد وتركيب درابزين ثابت للمعوقين	6
				توريد وتركيب درابزين متحرك للمعوقين	7
				توريد وتركيب مغسلة حجم صغير للأطفال مع كل ما يلزم من أكسسوار	8
<b>المجموع:</b>					
<b>الضريبة على القيمة المضافة (TVA) 10% (إذا توجبت):</b>					
<b>المجموع العام:</b>					

فقط .....

مدة تنفيذ الأعمال: .....

طريقة الدفع: .....

رقم الهاتف: .....

التاريخ: .....

التوقيع: .....

#### شروط ادارية عامة:

1. نقل كل الرميات والاساخ الغير مرغوب بها والنتاجة عن الاعمال الى مكب قانوني خارج الروضة.
2. تنظيف موقع العمل بعد الانتهاء من الاعمال واعادة الوضع الى ما كان عليه من قبل.
3. تأمين الورشة والعمال عن كل حادث أو عطل وضرر قد يصيبهم أو يصيب أي شخص آخر أو أي تلميذ وذلك خلال مدة تنفيذ الأعمال.
4. تكال الأعمال بحسب الوحدة المعتمدة في هذا العرض ويتم الدفع حسب السعر الافرادي لكل وحدة.
5. يتم الاستلام المؤقت للأعمال من قبل المهندس الاستشاري للمؤسسة وادارة الروضة عند انتهائها وبعد أن يقدم المتعهد كشفه النهائي الذي يشمل جميع الأعمال المنفذة وفاتورة رسمية.

6. يتم الاستلام المؤقت للأعمال من قبل المهندس الاستشاري للمؤسسة وإدارة الروضة بعد شهر من الاستلام المؤقت.
7. يتم تسديد الحساب بعد عشرة أيام من تاريخ استلام الأعمال على أن يكون المهندس الاستشاري للمؤسسة قد وافق على جميع الأعمال ودقق بالفاتورة الرسمية المقدمة من قبل الفريق الثاني.
8. وفقاً لتعليمات وزارة المالية، وفي حال لا يقدم المتعهد بيانات مالية بغية دفع الضريبة المتوجبة على مدخوله، سوف تقوم المؤسسة باقتطاع ضريبة الدخل المتوجبة والناجمة عن المبالغ المدفوعة للمتعهد بموجب هذا العقد والمحددة بنسبة 7.5% من قيمة الفاتورة الاجمالية، على أن يتم توقيف 10% من المبلغ المتبقي حتى الاستلام النهائي.
9. غرامة التأخير 50 دولار أميركي عن كل يوم بعد الموعد النهائي لتسليم الأعمال.

### شروط فنية عامة:

1. التقيد بالأصول والمواصفات الفنية المعتمدة ولا سيما نوعية البضاعة والقطع والأكسسوار وبتعليمات المهندس الاستشاري للمؤسسة بغية توفى أكبر قدر من الجودة.
2. تنفيذ كامل الأعمال بكل دقة ونظافة بعد أخذ كل ما تتطلبه من قياسات وتفاصيل فنية على الموقع.
3. استشارة وأخذ موافقة المهندس الاستشاري للمؤسسة عند حدوث أي طارئ أو أي تعديل ضروري خلال فترة التنفيذ.
4. يجب أن يكون الحديد نظيفاً من آثار التلحيم وغير مغلف بطبقة من الدهون أو الزيوت أو الصدأ قبل دهنه.
5. دهان الحديد: بعد الحف الجيد والتنظيف، وجه أو وجهي أساس ووجهي بوبا ذات النوعية الجيدة.



## عرض أسعار تنفيذ أعمال ترميم بناء روضة النجدة - البداوي

### الممول من قبل مؤسسة الرؤية العالمية - لبنان

أنا الموقع أدناه المتعهد.....

بعد أن تلقيت دعوة من قبل مؤسسة الرؤية في لبنان أو من إدارة روضة النجدة - البداوي لتقديم عرض أسعار بشأن تنفيذ أعمال ترميم الروضة حيث أن الأعمال المطلوبة هي صب شيناج من الباطون المسلح مع منحدر خفيف التسليح وتركيب خلاط وكروسي حمام للأطفال ومغسلة حجم صغير للأطفال ودرابزين حديد ثابت ومتحرك للمعوقين بالإضافة الى أعمال تقطيع حجر خفان ونقل أتربة من الملعب وإستبداله بأتربة زراعية، وبعد زيارة الروضة والإطلاع على وضع المبنى وكل الظروف المحيطة بالمشروع لاسيما كيفية نقل المواد وترحيل الردميات والأوساخ، وبعد التعهد بالتنسيق مع مؤسسة الرؤية العالمية وإدارة الروضة حول كيفية تنفيذ الأعمال دون الحاق أية أضرار بالمبنى أو التسبب بأي تأخير في الدروس أو إعاقة سير عمل الروضة، وبعد الإطلاع على الشروط الإدارية والفنية العامة ( المرفقة أدناه) والموافقة عليها والتقيد بها، أتقدم بهذا العرض لتنفيذ الأعمال التالية:

البند	التفاصيل	الوحدة/القياس	الكمية	السعر الافراضي (\$)	السعر الاجمالي (\$)
1	توريد وتنفيذ أعمال صب شيناج من الباطون المسلح طول 6.50م وعرض 15سم وارتفاع 60سم		1		
2	توريد وتنفيذ أعمال صب منحدر من الباطون خفيف التسليح طول 100سم وعرض 90سم وسماكة 10سم		2		
3	توريد وتنفيذ أعمال صب منحدر من الباطون خفيف التسليح طول 6.00م وعرض 90سم وسماكة 10سم		1		
4	توريد وتركيب خلاط فيتاس مع كل ما يلزم من قطع وأكسسوار		4		

		1		توريد وتركيب كرسي حمام للأطفال مع كل ما يلزم من قطع وأكسسوار	5
		3		توريد وتركيب درابزين ثابت للمعوقين	6
		3		توريد وتركيب درابزين متحرك للمعوقين	7
		4		توريد وتركيب مغسلة حجم صغير للأطفال مع كل ما يلزم من قطع وأكسسوار	8
		1		توريد وتركيب درابزين حديد طول 6.00م مضلع مع كل ما يلزم من قطع وأكسسوار	9
		14	2م	توريد وبناء حائط من حجر خفان مع كل ما يلزم من مواد وأكسسوار	10
		20	3م	نقل الأتربة الموجودة في الروضة الى الخارج	11
		20	3م	توريد أتربة زراعية جديدة مكان الأتربة القديمة	12
	<b>المجموع:</b>				
	<b>الضريبة على القيمة المضافة (TVA) 10% (إذا توجبت):</b>				
	<b>المجموع العام:</b>				

..... فقط

..... مدة تنفيذ الأعمال:

..... طريقة الدفع:

..... رقم الهاتف:

..... التاريخ:

..... التوقيع:

**شروط ادارية عامة:**

1. نقل كل الردميات والاوساخ الغير مرغوب بها والنااتجة عن الاعمال الى مكب قانوني خارج الروضة.
2. تنظيف موقع العمل بعد الانتهاء من الاعمال واعادة الوضع الى ما كان عليه من قبل.
3. تأمين الورشة والعمال عن كل حادث أو عطل وضرر قد يصيبهم أو يصيب أي شخص آخر أو أي تلميذ وذلك خلال مدة تنفيذ الأعمال.
4. تكال الأعمال بحسب الوحدة المعتمدة في هذا العرض ويتم الدفع حسب السعر الافرادي لكل وحدة.
5. يتم الاستلام المؤقت للأعمال من قبل المهندس الاستشاري للمؤسسة وادارة الروضة عند انتهائها وبعد أن يقدم المتعهد كشفه النهائي الذي يشمل جميع الأعمال المنفذة وفاتورة رسمية.
6. يتم الاستلام المؤقت للأعمال من قبل المهندس الاستشاري للمؤسسة وادارة الروضة بعد شهر من الاستلام المؤقت.
7. يتم تسديد الحساب بعد عشرة أيام من تاريخ استلام الأعمال على أن يكون المهندس الاستشاري للمؤسسة قد وافق على جميع الأعمال ودقق بالفاتورة الرسمية المقدمة من قبل الفريق الثاني.
8. وفقاً لتعليمات وزارة المالية، وفي حال لا يقدم المتعهد بيانات مالية بغية دفع الضريبة المتوجبة على مدخوله، سوف تقوم المؤسسة باقتطاع ضريبة الدخل المتوجبة والنااتجة عن المبالغ المدفوعة للمتعهد بموجب هذا العقد والمحددة بنسبة 7.5% من قيمة الفاتورة الاجمالية، على أن يتم توقيف 10% من المبلغ المتبقي حتى الاستلام النهائي.
9. غرامة التأخير 100 دولار أميركي عن كل يوم بعد الموعد النهائي لتسليم الأعمال.

#### شروط فنية عامة:

1. التقيد بالأصول والمواصفات الفنية المعتمدة ولا سيما نوعية البضاعة والقطع والأكسسوار وبتعليمات المهندس الاستشاري للمؤسسة بغية توفى أكبر قدر من الجودة.
2. تنفيذ كامل الأعمال بكل دقة ونظافة بعد أخذ كل ما تتطلبه من قياسات وتفاصيل فنية على الموقع.
3. استشارة وأخذ موافقة المهندس الاستشاري للمؤسسة عند حدوث أي طارئ أو أي تعديل ضروري خلال فترة التنفيذ.
4. يجب أن يكون الحديد نظيفاً من آثار التلحيم وغير مغلف بطبقة من الدهون أو الزيوت أو الصداً قبل دهنه.
5. دهان الحديد: بعد الحف الجيد والتنظيف، وجه أو وجهي أساس ووجهي بوياء ذات النوعية الجيدة.



## عرض أسعار تنفيذ أعمال ترميم بناء روضة الإيمان - صور البص

### الممول من قبل مؤسسة الرؤية العالمية - لبنان

أنا الموقع أدناه المتعهد.....

- بعد أن تلقيت دعوة من قبل مؤسسة الرؤية العالمية وجمعية مساواة لتقديم عرض أسعار بشأن تنفيذ الأعمال المطلوبة التالية:
1. أعمال تكسير ورفع وردم وترحيل في الجزء المخصص للعمل (210×110) سم مع صب منحدر من الباطون المسلح حسب المواصفات وتبليط المدخل.
  2. ازالة البرطاش الموجود عن المدخل بطول متر وانشاء منحدر من الباطون المسلح طول 60سم وعرض 100سم وارتفاع 7سم.
  3. ازالة المغسلة الموجودة في حمام البنات مع تكسير الحائط سماكة 10سم بطول 30سم وارتفاع 210سم حسب الخريطة المرفقة.
    - خلع الكرسي الموجود.
    - اعادة تركيب الباب حسب الخريطة.
    - تمديد وتركيب الكرسي بعد قلبه.
    - اعادة تركيب المغسلة في الملعب الخارجي.
  6. توريد وتركيب حنيفة سهلة الاستعمال.
  5. توريد وتركيب مسكة ستانلس داخل الحمام طول 60 سم.
- وبعد التعهد بالتنسيق مع مؤسسة الرؤية العالمية وجمعية مساواة وإدارة الروضة حول كيفية تنفيذ الأعمال دون الحاق أية أضرار بالمبنى أو التسبب بأي تأخير في الدروس أو اعاقة سير عمل الروضة،  
وبعد الاطلاع على الشروط الادارية والفنية العامة (المرفقة أدناه) والموافقة عليها والتقيد بها، أتقدم بهذا العرض لتنفيذ الأعمال المطلوبة:

البند	التفاصيل	الوحدة / القياس	الكمية	السعر الافرادي (دولار أميركي)	السعر الاجمالي (دولار أميركي)
1	أعمال تكسير ورفع وردم وترحيل في الجزء المخصص للعمل (210×110) سم مع صب منحدر من الباطون المسلح حسب المواصفات وتبليط المدخل	مقطع	1		
2	ازالة البرطاش الموجود عن المدخل بطول متر وانشاء منحدر من الباطون المسلح طول 60سم وعرض 100سم وارتفاع 7سم		1		



World Vision

		1	مقطع	ازالة المغسلة الموجودة في حمام البنات مع تكسير الحائط سماكة 10سم بطول 30سم وارتفاع 210سم حسب الخريطة المرفقة - خلع الكرسي الموجود - اعادة تركيب الباب حسب الخريطة - تمديد وتركيب الكرسي بعد قلبه - اعادة تركيب المغسلة في الملعب الخارجي	3
		1		توريد وتركيب حنيفة سهلة الاستعمال (فيتاس) مع المستلزمات والتوصيلات	4
		1		توريد وتركيب مسكة ستانلس ستيل داخل الحمام بطول 60سم	5
	<b>المجموع:</b>				
	<b>الضريبة على القيمة المضافة (TVA) 10% (إذا توجبت):</b>				
	<b>المجموع العام:</b>				

فقط .....

مدة تنفيذ الأعمال: .....

طريقة الدفع: .....

رقم الهاتف: .....

التاريخ: .....

التوقيع: .....

**شروط ادارية عامة:**

1. نقل كل الردميات والاسواخ الغير مرغوب بها والناجمة عن الاعمال الى مكب قانوني خارج الروضة.
2. تنظيف موقع العمل بعد الانتهاء من الاعمال واعادة الوضع الى ما كان عليه من قبل.





World Vision

3. تأمين الورشة والعمال عن كل حادث أو عطل وضرر قد يصيبهم أو يصيب أي شخص آخر أو أي تلميذ وذلك خلال مدة تنفيذ الأعمال.
4. تكال الأعمال بحسب الوحدة المعتمدة في هذا العرض ويتم الدفع حسب السعر الافراضي لكل وحدة.
5. يتم الاستلام المؤقت للأعمال من قبل المهندس الاستشاري للمؤسسة وإدارة الروضة عند انتهائها وبعد أن يقدم المتعهد كشفه النهائي الذي يشمل جميع الأعمال المنفذة وفاتورة رسمية.
6. يتم الاستلام المؤقت للأعمال من قبل المهندس الاستشاري للمؤسسة وإدارة الروضة بعد شهر من الاستلام المؤقت.
7. يتم تسديد الحساب بعد عشرة أيام من تاريخ استلام الأعمال على أن يكون المهندس الاستشاري للمؤسسة قد وافق على جميع الأعمال ودقق بالفاتورة الرسمية المقدمة من قبل الفريق الثاني.
8. وفقاً لتعليمات وزارة المالية، وفي حال لا يقدم المتعهد بيانات مالية بغية دفع الضريبة المتوجبة على مدخوله، سوف تقوم المؤسسة باقتطاع ضريبة الدخل المتوجبة والناجمة عن المبالغ المدفوعة للمتعهد بموجب هذا العقد والمحددة بنسبة 7.5% من قيمة الفاتورة الاجمالية، على أن يتم توقيف 10% من المبلغ المتبقي حتى الاستلام النهائي.
9. غرامة التأخير 50 دولار أميركي عن كل يوم بعد الموعد النهائي لتسليم الأعمال.

#### شروط فنية عامة:

1. التقيد بالأصول والمواصفات الفنية المعتمدة ولا سيما نوعية البضاعة والقطع والأكسسوار وتعليمات المهندس الاستشاري للمؤسسة بغية توفي أكبر قدر من الجودة.
2. تنفيذ كامل الأعمال بكل دقة ونظافة بعد أخذ كل ما تتطلبه من قياسات وتفاصيل فنية على الموقع.
3. استشارة وأخذ موافقة المهندس الاستشاري للمؤسسة عند حدوث أي طارئ أو أي تعديل ضروري خلال فترة التنفيذ.
4. يجب أن يكون الحديد نظيفاً من آثار التلحيم وغير مغلف بطبقة من الدهون أو الزيوت أو الصدأ قبل دهنه.
5. دهان الحديد: بعد الحف الجيد والتنظيف، وجه أو وجهي أساس ووجهي بوياء ذات النوعية الجيدة.

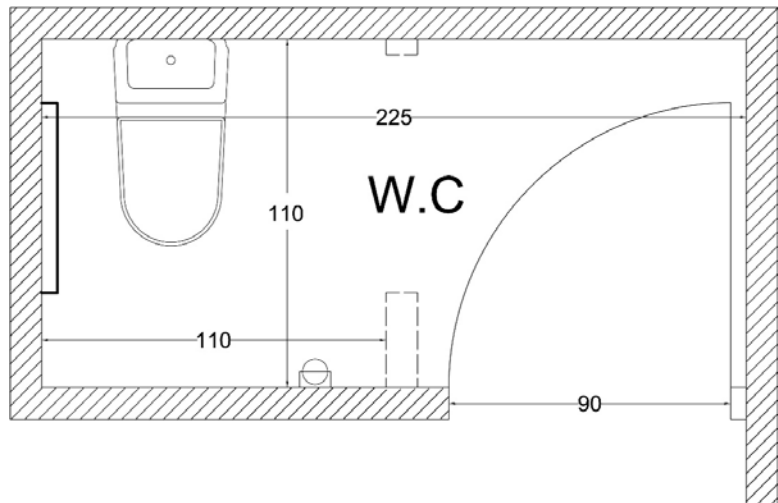
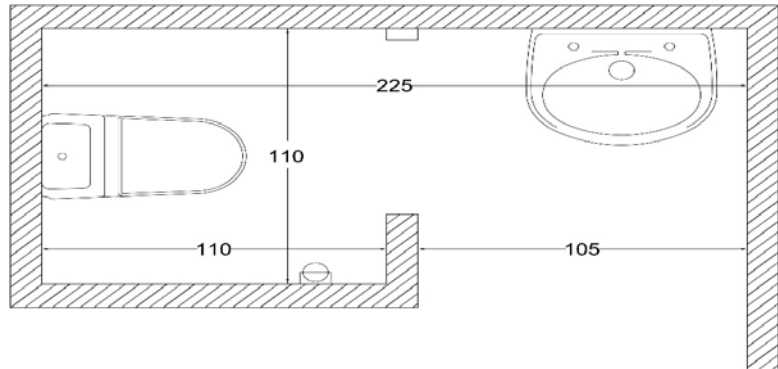



## عرض أسعار تنفيذ أعمال ترميم بناء روضة الإصلاح - صور الراشدية

الممول من قبل مؤسسة الرؤية العالمية - لبنان

أنا الموقع أدناه المتعهد.....

- بعد أن تلقيت دعوة من قبل مؤسسة الرؤية العالمية وجمعية مساواة لتقديم عرض أسعار بشأن تنفيذ الأعمال المطلوبة التالية:
1. ازالة الدرجات عن المدخل، انشاء حائط للمنحدر مع ورقة ودهان، توريد وتركيب درابزين حديد طول 850سم، بناء درج وصب منحدر من الباطون المسلح مع تبليط (حسب الخريطة المرافقة).
  2. ازالة البرطاش عن باب الصف.
  3. توريد وتركيب منحدر من خشب أو من حديد على مدخل الحمام بطول 100سم وعرض 80سم وسماكة 14سم.
  4. توريد وتركيب كرسي افرنجي لحمام المعلمات، مع السواد والتمديدات.
  5. توريد وتركيب مسكة ستانلس سنيل داخل الحمام.
  6. توريد وتركيب حنيفة سهلة الاستعمال (فيتاس) للمغسلة الموجودة داخل الحمام.
- وبعد التعهد بالتنسيق مع مؤسسة الرؤية العالمية وجمعية مساواة وادارة الروضة حول كيفية تنفيذ الأعمال دون الحاق أية أضرار بالمبنى أو التسبب بأي تأخير في الدروس أو اعاقه سير عمل الروضة،  
وبعد الاطلاع على الشروط الادارية والفنية العامة (المرفقة أدناه) والموافقة عليها والتقيدها، أتقدم بهذا العرض لتنفيذ الأعمال المطلوبة:

البند	التفاصيل	الوحدة / القياس	الكمية	السعر الافرادي (دولار أميركي)	السعر الاجمالي (دولار أميركي)
1	ازالة الدرجات عن المدخل، انشاء حائط للمنحدر مع ورقة ودهان، توريد وتركيب درابزين حديد طول 850سم، بناء درج وصب منحدر من الباطون المسلح مع تبليط (حسب الخريطة المرافقة)	مقطع	1		
2	ازالة البرطاش عن باب الصف		1		
3	توريد وتركيب منحدر من خشب أو من حديد على مدخل الحمام بطول 100سم وعرض 80سم وسماكة 14سم		1		



		1		توريد وتركيب كرسي افرنجي لحمام المعلمات، مع السواد والتمديدات والتوصيلات والأكسسوار	4
		1		توريد وتركيب مسكة ستانلس ستيل داخل الحمام بطول 60سم	5
		1		توريد وتركيب حنيفة سهلة الاستعمال (فيتاس) مع المستلزمات والتوصيلات	6
	<b>المجموع:</b>				
	<b>الضريبة على القيمة المضافة (TVA) 10% (إذا توجبت):</b>				
	<b>المجموع العام:</b>				

فقط .....

مدة تنفيذ الأعمال: .....

طريقة الدفع: .....

رقم الهاتف: .....

التاريخ: .....

التوقيع: .....

#### شروط ادارية عامة:

1. نقل كل الردميات والاساخ الغير مرغوب بها والناجمة عن الاعمال الى مكب قانوني خارج الروضة.
2. تنظيف موقع العمل بعد الانتهاء من الاعمال واعادة الوضع الى ما كان عليه من قبل.
3. تأمين الورشة والعمال عن كل حادث أو عطل وضرر قد يصيبهم أو يصيب أي شخص آخر أو أي تلميذ وذلك خلال مدة تنفيذ الأعمال.
4. تكال الأعمال بحسب الوحدة المعتمدة في هذا العرض ويتم الدفع حسب السعر الافرادي لكل وحدة.
5. يتم الاستلام المؤقت للأعمال من قبل المهندس الاستشاري للمؤسسة وادارة الروضة عند انتهائها وبعد أن يقدم المتعهد كشفه النهائي الذي يشمل جميع الأعمال المنفذة وفاتورة رسمية.



6. يتم الاستلام المؤقت للأعمال من قبل المهندس الاستشاري للمؤسسة وإدارة الروضة بعد شهر من الاستلام المؤقت.
7. يتم تسديد الحساب بعد عشرة أيام من تاريخ استلام الأعمال على أن يكون المهندس الاستشاري للمؤسسة قد وافق على جميع الأعمال ودقق بالفاتورة الرسمية المقدمة من قبل الفريق الثاني.
8. وفقاً لتعليمات وزارة المالية، وفي حال لا يقدم المتعهد بيانات مالية بغية دفع الضريبة المتوجبة على مدخوله، سوف تقوم المؤسسة باقتطاع ضريبة الدخل المتوجبة والناجمة عن المبالغ المدفوعة للمتعهد بموجب هذا العقد والمحددة بنسبة 7.5% من قيمة الفاتورة الاجمالية، على أن يتم توقيف 10% من المبلغ المتبقي حتى الاستلام النهائي.
9. غرامة التأخير 50 دولار أميركي عن كل يوم بعد الموعد النهائي لتسليم الأعمال.

#### شروط فنية عامة:

1. التقيد بالأصول والمواصفات الفنية المعتمدة ولا سيما نوعية البضاعة والقطع والأكسسوار وتعليمات المهندس الاستشاري للمؤسسة بغية توفيق أكبر قدر من الجودة.
2. تنفيذ كامل الأعمال بكل دقة ونظافة بعد أخذ كل ما تتطلبه من قياسات وتفاصيل فنية على الموقع.
3. استشارة وأخذ موافقة المهندس الاستشاري للمؤسسة عند حدوث أي طارئ أو أي تعديل ضروري خلال فترة التنفيذ.
4. يجب أن يكون الحديد نظيفاً من آثار التلحيم وغير مغلف بطبقة من الدهون أو الزيوت أو الصدأ قبل دهنه.
5. دهان الحديد: بعد الحف الجيد والتنظيف، وجه أو وجهي أساس ووجهي بوياء ذات النوعية الجيدة.

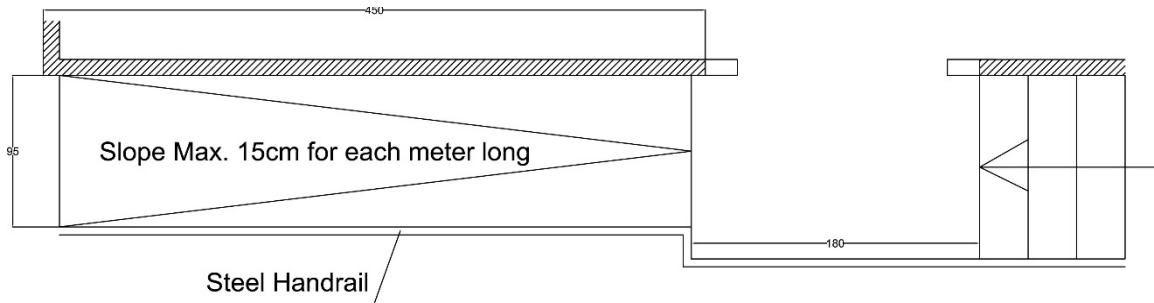



World Vision

## عرض أسعار تنفيذ أعمال ترميم بناء روضة فلسطين - بيروت - برج البراجنة

الممول من قبل مؤسسة الرؤية العالمية - لبنان

أنا الموقع أدناه المتعهد.....

بعد أن تلقيت دعوة من قبل مؤسسة الرؤية العالمية وجمعية مساواة لتقديم عرض أسعار بشأن تنفيذ الأعمال المطلوبة التالية:

1. توريد وتركيب مسكة ستانلس للحمام الموجود بطول 60سم.
  2. توريد وتركيب حنفية سهلة الإستعمال (فيتاس) بالحمام الموجود.
  3. إزالة العائق الحديدي عن مدخل الصّف.
  4. إزالة البرطاش عند مدخل الصّف.
  5. توريد وتركيب منحدر من خشب أو من حديد لأحد الصفوف بطول 70سم وعرض 75سم وسماكة 10سم.
- وبعد التعهد بالتنسيق مع مؤسسة الرؤية العالمية وجمعية مساواة وإدارة الروضة حول كيفية تنفيذ الأعمال دون الحاق أية أضرار بالمبنى أو التسبب بأي تأخير في الدروس أو اعاقه سير عمل الروضة،  
وبعد الاطلاع على الشروط الادارية والفنية العامة (المرفقة أدناه) والموافقة عليها والتقيد بها، أتقدم بهذا العرض لتنفيذ الأعمال المطلوبة:

البند	التفاصيل	الوحدة / القياس	الكمية	السعر الافرادي (دولار أميركي)	السعر الاجمالي (دولار أميركي)
1	توريد وتركيب مسكة ستانلس للحمام الموجود بطول 60سم		1		
2	توريد وتركيب حنفية سهلة الإستعمال (فيتاس) بالحمام الموجود		1		
3	إزالة العائق الحديدي عن مدخل الصّف		1		
4	إزالة البرطاش عند مدخل الصّف		1		
5	توريد وتركيب منحدر من خشب أو من حديد لأحد الصفوف بطول 70سم وعرض 75سم وسماكة 10سم		2		
	<b>المجموع:</b>				
	<b>الضريبة على القيمة المضافة (TVA) 10% (إذا توجبت):</b>				
	<b>المجموع العام:</b>				



World Vision

فقط

مدة تنفيذ الأعمال:

طريقة الدفع:

رقم الهاتف:

التاريخ:

التوقيع:

#### شروط ادارية عامة:

1. نقل كل الردميات والاساخ الغير مرغوب بها والنااتجة عن الاعمال الى مكب قانوني خارج الروضة.
2. تنظيف موقع العمل بعد الانتهاء من الاعمال واعادة الوضع الى ما كان عليه من قبل.
3. تأمين الورشة والعمال عن كل حادث أو عطل وضرر قد يصيبهم أو يصيب أي شخص آخر أو أي تلميذ وذلك خلال مدة تنفيذ الأعمال.
4. تكال الأعمال بحسب الوحدة المعتمدة في هذا العرض ويتم الدفع حسب السعر الافرادي لكل وحدة.
5. يتم الاستلام المؤقت للأعمال من قبل المهندس الاستشاري للمؤسسة وادارة الروضة عند انتهائها وبعد أن يقدم المتعهد كشفه النهائي الذي يشمل جميع الأعمال المنفذة وفاتورة رسمية.
6. يتم الاستلام المؤقت للأعمال من قبل المهندس الاستشاري للمؤسسة وادارة الروضة بعد شهر من الاستلام المؤقت.
7. يتم تسديد الحساب بعد عشرة أيام من تاريخ استلام الأعمال على أن يكون المهندس الاستشاري للمؤسسة قد وافق على جميع الأعمال ودقق بالفاتورة الرسمية المقدمة من قبل الفريق الثاني.
8. وفقاً لتعليمات وزارة المالية، وفي حال لا يقدم المتعهد بيانات مالية بغية دفع الضريبة المتوجبة على مدخوله، سوف تقوم المؤسسة باقتطاع ضريبة الدخل المتوجبة والنااتجة عن المبالغ المدفوعة للمتعهد بموجب هذا العقد والمحددة بنسبة 7.5% من قيمة الفاتورة الاجمالية، على أن يتم توقيف 10% من المبلغ المتبقي حتى الاستلام النهائي.
9. غرامة التأخير 25 دولار أميركي عن كل يوم بعد الموعد النهائي لتسليم الأعمال.

#### شروط فنية عامة:

1. التقيد بالأصول والمواصفات الفنية المعتمدة ولا سيما نوعية البضاعة والقطع والأكسسوار وتعليمات المهندس الاستشاري للمؤسسة بغية توفي أكبر قدر من الجودة.
2. تنفيذ كامل الأعمال بكل دقة ونظافة بعد أخذ كل ما تتطلبه من قياسات وتفاصيل فنية على الموقع.



3. استشارة وأخذ موافقة المهندس الاستشاري للمؤسسة عند حدوث أي طارئ أو أي تعديل ضروري خلال فترة التنفيذ.
4. يجب أن يكون الحديد نظيفاً من آثار التلحيم وغير مغلف بطبقة من الدهون أو الزيوت أو الصدأ قبل دهنه.
5. دهان الحديد: بعد الحف الجيد والتنظيف، وجه أو وجهي أساس ووجهي بوبا ذات النوعية الجيدة.





World Vision

عرض أسعار تنفيذ أعمال ترميم بناء روضة نبع - صور، البص

الممول من قبل مؤسسة الرؤية العالمية - لبنان

أنا الموقع أدناه المتعهد.....

بعد أن تلقيت دعوة من قبل مؤسسة الرؤية العالمية وجمعية مساواة لتقديم عرض أسعار بشأن تنفيذ الأعمال المطلوبة التالية:

1. تلحيم الدرفتين لباب المدخل لتوسيع الفتحة لتصبح مناسبة بعرض 105سم.
  2. ازالة البرطاش عن المدخل، وتوريد وتركيب برطاش جديد مغموس.
  3. تسكير الفراغات الموجودة بين الأبواب بالترابيزة البيضاء.
  4. توريد وتركيب منحدر متحرك من خشب أو من حديد.
  5. توريد وتركيب مسكة ستانلس للحمام داخل الحمام طول 60 سم.
  6. توريد وتركيب حنيفة سهلة الاستعمال للمغسلة الموجودة داخل الحمام.
- ويعد التعهد بالتنسيق مع مؤسسة الرؤية العالمية وجمعية مساواة وإدارة الروضة حول كيفية تنفيذ الأعمال دون الحاق أية أضرار بالمبنى أو التسبب بأي تأخير في الدروس أو اعاقاة سير عمل الروضة،  
ويعد الاطلاع على الشروط الادارية والفنية العامة (المرفقة أدناه) والموافقة عليها والتقيد بها، أتقدم بهذا العرض لتنفيذ الأعمال المطلوبة:

البند	التفاصيل	الوحدة / القياس	الكمية	السعر الافرادي (دولار أميركي)	السعر الاجمالي (دولار أميركي)
1	تلحيم الدرفتين لباب المدخل لتوسيع الفتحة لتصبح مناسبة بعرض 105سم		1		
2	ازالة البرطاش عن المدخل، وتوريد وتركيب برطاش جديد مغموس		1		
3	تسكير الفراغات الموجودة بين الأبواب بالترابيزة البيضاء		3		
4	توريد وتركيب منحدر متحرك من خشب أو من حديد		1		
5	توريد وتركيب مسكة ستانلس ستيل داخل الحمام بطول 60سم		1		
6	توريد وتركيب حنيفة سهلة الاستعمال		1		



World Vision

				(فيتاس) مع المستلزمات والتوصيلات
	<b>المجموع:</b>			
	<b>الضريبة على القيمة المضافة (TVA) 10% (إذا توجبت):</b>			
	<b>المجموع العام:</b>			

فقط .....

مدة تنفيذ الأعمال: .....

طريقة الدفع: .....

رقم الهاتف: .....

التاريخ: .....

التوقيع: .....

#### شروط ادارية عامة:

1. نقل كل الردميات والاسواخ الغير مرغوب بها والناجمة عن الاعمال الى مكب قانوني خارج الروضة.
2. تنظيف موقع العمل بعد الانتهاء من الاعمال واعادة الوضع الى ما كان عليه من قبل.
3. تأمين الورشة والعمال عن كل حادث أو عطل وضرر قد يصيبهم أو يصيب أي شخص آخر أو أي تلميذ وذلك خلال مدة تنفيذ الأعمال.
4. تكال الأعمال بحسب الوحدة المعتمدة في هذا العرض ويتم الدفع حسب السعر الافرادي لكل وحدة.
5. يتم الاستلام المؤقت للأعمال من قبل المهندس الاستشاري للمؤسسة وادارة الروضة عند انتهائها وبعد أن يقدم المتعهد كشفه النهائي الذي يشمل جميع الأعمال المنفذة وفاتورة رسمية.
6. يتم الاستلام المؤقت للأعمال من قبل المهندس الاستشاري للمؤسسة وادارة الروضة بعد شهر من الاستلام المؤقت.
7. يتم تسديد الحساب بعد عشرة أيام من تاريخ استلام الأعمال على أن يكون المهندس الاستشاري للمؤسسة قد وافق على جميع الأعمال ودقق بالفاتورة الرسمية المقدمة من قبل الفريق الثاني.



World Vision

8. وفقاً لتعليمات وزارة المالية، وفي حال لا يقدم المتعهد بيانات مالية بغية دفع الضريبة المتوجبة على مدخوله، سوف تقوم المؤسسة باقتطاع ضريبة الدخل المتوجبة والناجمة عن المبالغ المدفوعة للمتعهد بموجب هذا العقد والمحددة بنسبة 7.5% من قيمة الفاتورة الاجمالية، على أن يتم توقيف 10% من المبلغ المتبقي حتى الاستلام النهائي.
9. غرامة التأخير 25 دولار أميركي عن كل يوم بعد الموعد النهائي لتسليم الأعمال.

### شروط فنية عامة:

1. التقيد بالأصول والمواصفات الفنية المعتمدة ولا سيما نوعية البضاعة والقطع والأكسسوار وتعليمات المهندس الاستشاري للمؤسسة بغية توفى أكبر قدر من الجودة.
2. تنفيذ كامل الأعمال بكل دقة ونظافة بعد أخذ كل ما تتطلبه من قياسات وتفاصيل فنية على الموقع.
3. استشارة وأخذ موافقة المهندس الاستشاري للمؤسسة عند حدوث أي طارئ أو أي تعديل ضروري خلال فترة التنفيذ.
4. يجب أن يكون الحديد نظيفاً من آثار التلحيم وغير مغلف بطبقة من الدهون أو الزيوت أو الصدأ قبل دهنه.
5. دهان الحديد: بعد الحف الجيد والتنظيف، وجه أو وجهي أساس ووجهي بوبا ذات النوعية الجيدة.

## VENDOR REGISTRATION FORM

### Section 1: Company Details and General Information

1. Name of Company:	
2. Street Address:  Postal Code:                      City:  Country:	3. P.O. Box and Mailing Address:
4. Tel:	5. Fax:
6. Email Address of Contact Person:	7. WWW Address:
8. Contact Name and Title:	
9. Nature of Business:  Manufacturer: <input type="checkbox"/> Contractor: <input type="checkbox"/> Trader: <input type="checkbox"/> Consulting Company: <input type="checkbox"/> Other (specify):	
10. Year Established:	11. Number of Full-time Employees:
12. Licence no./State where registered:	13. VAT No./Tax ID:
14. Technical Documents available in:  English <input type="checkbox"/> French <input type="checkbox"/> Spanish <input type="checkbox"/> Russian <input type="checkbox"/> Arabic <input type="checkbox"/> Chinese <input type="checkbox"/> Other (specify) _____	
15. Working Languages:  English <input type="checkbox"/> French <input type="checkbox"/> Spanish <input type="checkbox"/> Russian <input type="checkbox"/> Arabic <input type="checkbox"/> Chinese <input type="checkbox"/> Other (specify) _____	

### Section 2: Financial Information

16. Annual Value of Total Sales for the last 3 Years:  Year ____: USD_____    Year ____: USD_____    Year ____: USD_____	
17. Bank Name:                      Swift/BIC Address:  Address:	
18. Bank Account Number:                      Account Name:	

19. Please provide a copy of the company's most recent Annual or Audited Financial Report. If available, please provide Credit Rating by Dun and Bradstreet or equivalent:

**Section 3: Technical Capability and Information on Goods / Services Offered**

20. List below up to fifteen (15) of your core Goods/Services offered:

Code	Description (one Line for each Item)	

**Section 4: Experience**

21. Recent Contracts with International Aid Organisations and/or the United Nations:

<u>Organisation:</u>	<u>Value:</u>	<u>Year:</u>	<u>Goods/Services Supplied:</u>	<u>Destination:</u>
_____ USD _____	_____	_____	_____	_____
_____ USD _____	_____	_____	_____	_____
_____ USD _____	_____	_____	_____	_____
_____ USD _____	_____	_____	_____	_____
_____ USD _____	_____	_____	_____	_____

**Section 5: Other**

22. Certification:

I, the undersigned, hereby accept the basic General Conditions, a copy of which has been provided to me and warrant that the information provided in this form is correct, and in the event of changes details will be provided as soon as possible:

Name

Functional Title

Signature

Date

**NOTE:** By completing this form it does not automatically mean you will be added to our Vendor Database. There will be a review and an evaluation process that must take place first.

Please Mail completed form to:

World Vision Ghana  
Accra, Ghana  
Attn: Purchasing Department

**INSTRUCTIONS FOR COMPLETION**

**The form should be typewritten in uppercase** and completed clearly and accurately ensuring that all questions are answered. The numbers below correspond to item numbers on the registration form:

1. Full name of company.
2. Full street address.
3. Full mailing address (including P.O. Box, if any).
4. Telephone number, including correct country and area codes.
5. Fax number, including country and area codes.
6. Email address of the person who should be contacted regarding Request for Quotes or other questions relating to your company.
7. WWW Address.
8. Provide name of person (including title) or department to who correspondence should be addressed.
9. Please tick one box. If the last box is ticked, please specify. If the company is a manufacturer of some products and a trader/agent of others, which they do not manufacture, both boxes should be ticked.
10. Indicate the year in which the organisation was established under the name shown in Item 1.
11. Indicate the total number of full-time personnel in the company.
12. Provide the license number under which the company is registered, or the State where it is registered.
13. Provide the VAT number or Tax ID of the company.
14. Please tick the boxes for which languages the company is able to provide technical documents. Please specify other languages.
15. Please tick the boxes for which languages the company is able to work in. Please specify other languages.

16. Provide the total annual sales for the organisation for the last 3 financial years in USD.
17. Provide the full name, address and SWIFT address of the bank used by the company.
18. Provide the company's bank account number and the account name.
19. Please provide a copy of your most recent annual report or audited financial report. If available, provide a rating by Dun and Bradstreet or equivalent (specify which).
20. Please list up to 15 of the core goods/services offered. For each item, list the National/International Quality Standard to which it conforms. *(If supplier has a catalogue, please attach copy of catalog)*
21. Enter the name(s) of International Aid or UN organisations, which your company has dealt with recently. Provide the value and the year of the contract, the goods/services supplied and the country of destination of each contract. If you have had more than 7 of such contracts, please attach a separate sheet indicating the others. Documentary evidence of such contracts is required, e.g. copies of purchase orders. Organisations in the UN system are: UN; UNCTAD; UNEP; UNCHS (Habitat); UNICEF; UNDP; WFP; UNHCR; UNRWA; UNFPA; UNOPS; UNU; ILO; FAO; UNESCO; ICAO; WHO; WB; IMF; UPU; ITU; WMO; IMO; WTO; WIPO; IAPSO; IFAD; UNIDO; IAEA; ITC; ECA; ECE; ECLAC; ESCAP; ESCWA.
22. Please read the enclosed General Conditions carefully, as signature of the form signifies acceptance. The form should be signed by the person completing it and their name and title should be typed, along with the date.

All Suppliers/Contractors/ Consultants must provide copies of the following:

1. Certificate of Business Registration
2. VAT registration Certificate
3. PIN certificate of firm/company
4. Valid Tax compliance/clearance certificate
5. Current trade license (if applicable)
6. Registration certificate in any specialized e.g. for pharmaceuticals.
7. References /Letter of recommendation from previous Contracts successfully executed
8. Detailed Company profile.
9. Must have a minimum of three years experience preferably with similar organizations (NGO).
10. Must provide list of 3 references/clients (attach evidence i.e. copies of contract document from client or orders for the last three years that best illustrate your best performance.)
11. Must demonstrate financial capability ,with a recommendation from a reputable bank
12. Must submit bids within the specified time frame.

World Vision will carry out site visits to all potential suppliers prior to final approval